

Советы домашним мастерам и мастерицам

делаем
сами

делаем
сами

Valka50



Толока

Наш сайт
в Интернете:
www.toloka.com

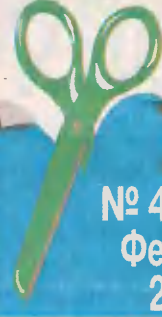

№ 4 (169)
Февраль
2008

Основана 12 июня 1996 г. Выходит 2 раза в месяц. Подписные индексы: 63246 (кат. «Пресса России», кат. агентства «Роспечать»), 12660 (кат. «Почта России»), 13246 (в Казахстане)



Домовой — Хозяин в доме

Чтобы в доме был лад и царил идеальный порядок, за всем постоянно нужен хозяйский глаз. А «присмотреть» за домом вам поможет вот такой добродушный дедушка Домовой.

Читайте статью на стр. 2.

Фото
Татьяны САЗОНОВОЙ.

ВНИМАНИЕ!

Идет досрочная подписка!

В НОМЕРЕ:

Табуретка для внучки

— стр. 3

Африканец забористый

— стр. 7

Ларец из соломки

— стр. 9

Деревенские коврики

— стр. 12

Башмак с секретом

— стр. 15

Платок по-оренбургски

— стр. 16-17

Иконы из открыток

— стр. 19

ISSN 1812-0733



9 771812 073001

0 8 0 0 4

КОЛОНКА
РЕДАКТОРА

Дело — к весне

У каждого, кто не утратил в душе тягу к земле-кормилице, уже просыпается жажда деятельности. Хочется привести в порядок участок после «зимней спячки», убрать накопившийся мусор, повозиться с грядками, поставить парничок для рассады... И пусть зима не торопится сдавать свои позиции — главное, что весна уже проникла в наши мысли. А посему очень скоро многим из вас, уважаемые читательницы, придется отложить в сторонку рукоделие и заняться другими насущными делами.

Как последнюю дань уходящей зиме этот выпуск газеты мы посвятили, в основном, рукоделию — это письма, присланные на конкурс «Моя лучшая работа», итоги которого подведем в первом мартовском номере. А для мужчин в этот раз — наши маленькие подарки и поздравления с Днем защитника Отечества, который, по старой памяти, отмечаем 23 февраля. Мы желаем вам здоровья — покрепче, настроения — получше, толковых изобретений — побольше!

В очередной раз призываем всех, кому близка садово-огородная тема, поделиться своим опытом: как облегчить труд на участке, а также чем украсить свою усадьбу — чтобы и себе на радость, и людям — на добрую зависть!

Ждем ваших писем!

Светлана ГОНЧАРОВА.

ДОМОВОЙ В ДОМЕ — ХОЗЯИН!

Сшить такую симпатичную куклу совсем просто. Выкраиваем из мешковины прямоугольник (размеры произвольные), складываем пополам, выполняем шов. Верх стягиваем на нитку, набиваем столбик синтепоном, после чего стягиваем низ. Верх столбика — лицо. Волосы и усы делаем из пакли.

Штанишки выкраиваем из такого же прямоугольника (ткань в клетку или полоску).

Для рукава хватит половины прямоугольника. Ладонка — из мешковины. Две детали прошиваем по контуру через край, слегка набиваем синтепоном.

Лапти я покупала, а можно сплести самим («ДС» писала об этом) или сшить шлепанцы.

Татьяна САЗОНОВА,
п. Верхнее Дуброво
Свердловской обл.
Фото автора.

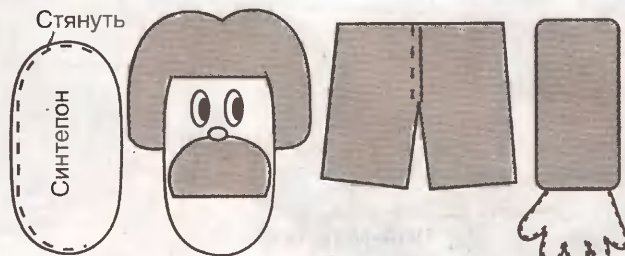
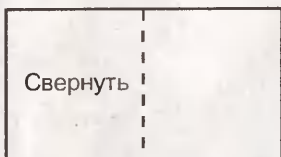

КТО ПОДСКАЖЕТ?

Я инвалид 2-й группы. Брат отдал мне половину автомобиля «Москвич-412», без задней части. Хочу сделать из нее пикап, чтобы перевозить дрова и т.п. Задний мост я достал от машины «Москвич-2140». Осталось собрать ра-

му. Поскольку сварки у меня нет, то хотел бы склепать ее, но не знаю — как и из какого материала? Помогите, пожалуйста, советом и расчетами.

САКОВИЧ Владимир,
с. Новокопылово Алтайского края.

Самоделки для дачи

Давно известно, что дачники не только неутомимые труженики, но и самые изобретательные люди. В журнале «Самоделки для дачи» серии «Мастерская на дому», собраны полезные советы, касающиеся ремонта и усовершенствования садово-огородного инвентаря, оригинальные идеи по конструированию теплиц, оснащению мастерских и погребов, а также смелые находки по интерьеру дачного домика и дизайну участка. Девиз журнала: «Ненужных вещей для дачи не бывает!» И не только для дачи, но и в любом хозяйстве.

В продаже — с 4 марта.

ВНИМАНИЕ!



Табуретка для внучки

Если вы немного владеете лобзиком, то эта невысокая табуретка не только понравится детям, но и окажется весьма полезна для взрослых: присев на нее, очень удобно надевать обувь, завязывать шнурки или поправлять носки перед выходом на улицу.

Она состоит из пяти элементов — четырех одинаковых боковин и крышки. При изготовлении следует учесть такой нюанс: у прилегающих друг к другу боковин шипы и пазы — ассиметричны.

Боковины сделайте из досок (можно из фанеры) толщиной 10-12 мм. Для крышки лучше взять материал потолще. Ничего страшного, если боковины и крышка будут из разного материала.

После выпиливания всех составных частей табуретки, тщательно подгоните пазы и шипы друг к другу плоским напильником по дереву. Запаситесь прямоугольным кондуктором (фиксатором). Его можно сделать из реек или из куска той же фанеры. Приготовьте сметанообразную смесь из клея ПВА и опилок. Найдите плоскую ленточную резинку шириной 2-3 см.

Сборку боковин желательно проводить вдвоем, поскольку их нужно склеивать сразу все вместе. Промажьте шипы и пазы канцелярским клеем ПВА-М (в тубике с тонким «носиком»), соберите боковины и обмотайте резинкой. Убедитесь, что все шипы плотно и до конца вошли в пазы. Найдя просвет, замажьте его приготов-

ленной смесью, используя тонкий шпатель.

Собранную конструкцию закрепите в кондукторе и оставьте на сутки до высыхания клея. Убедившись, что боковины склеились надежно, зачистите заподлицо места входа шипов в пазы. Для большей надежности вбейте по одному гвоздику длиной 20-25 мм в каждый шип.

Крышку прикрепите с помощью металлических уголков и саморе-

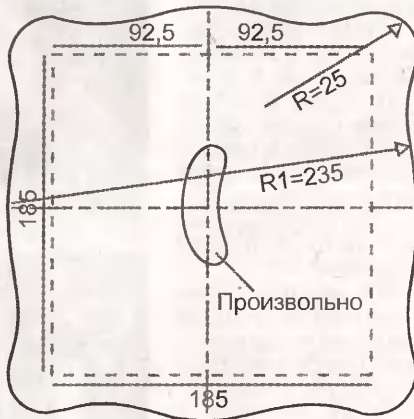

Крышка (1 шт.)

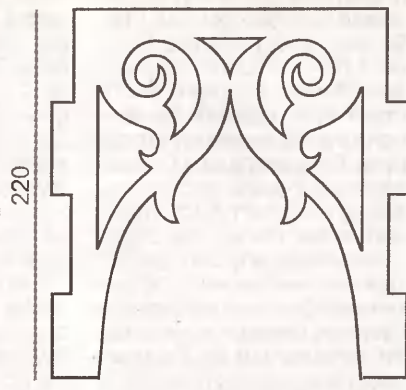

Боковина (4 шт.)

зов соответствующей длины. Если уверены в своем глазомере и квалификации, закрутите саморезы

прямо в боковины.

Юрий ЯШНОВ,
с. Большие Ключицы Ульяновской обл.
Фото автора.

В ПРОДОЛЖЕНИЕ ТЕМЫ

Так «химичить» безопаснее!

В порядке дополнения к статье «Химичим» на дому» Виктора СМОЛЯКА, опубликованной в № 23 за 2007 г., предлагаю вместо опасной и неблагоприятной для здоровья процедуры получения окиси хрома из хромовокислого аммония использовать художественные акварельные или масляные краски с тем же названием — «Окись хрома» — или жупить порошок. К сведению: сама по себе окись хрома очень ядовита. Постоянный контакт с этим веществом опасен. Профессиональные шлифовщики раньше других уходят на пенсию и, соответственно, из жизни с затратами на лекарства.

Александр ЛОМАКО,
с. Землянк Воронежской обл.

КТО ПОДСКАЖЕТ?

У меня накопилось очень много пуговиц — разных по размеру, форме и цвету. Выбрасывать жалко. Может, кто-нибудь из читателей посоветует, что с ними можно сделать?

МАТВЕЙЧУК Лидия,
37502 Полтавская обл., г. Лубны, ул. Новоселецкая, д. 32.

ОТ РЕДАКЦИИ. Такой вопрос уже встречался в редакционной почте, но пока на него не было откликов с интересными идеями. От себя можем добавить только, что некоторые используют плоские пуговицы для декора подушек-думок, нашивая их сплошным настилом или фрагментами по намеченному узору. Будем рады узнать о других вариантах использования этого материала!

На нашу газету
можно подписаться
с любого месяца!

НА КОНКУРС «МОЯ ЛУЧШАЯ РАБОТА»

Новая «Музыка» старых пластинок

Я учусь в 5-м классе и с удовольствием занимаюсь в кружках, которые есть у нас в школе. «Изо» и «Мягкая игрушка» — мои любимые. Меня и других девочек, посещающих кружки, даже отметили грамотами районного ДДТ, вот я и решила принять участие в конкурсе в номинации «Юный талант».

Одну из своих работ, которые я представляю на конкурс, я выполнила на пластинке, используя красивую обложку старой тетради, манную крупу, акварель и клей ПВА.

Приклеила по центру пластинки картинку, вырезанную из обложки, так, чтобы закрыть отверстие. Провела линию горизонта, смазала клеем верхнюю часть пластинки и засыпала манной крупой, излишки стряхнула. Покрасила голубой акварелью и дала высохнуть. Аналогично поступила с нижней частью (только подобрала акварель другого цвета). Для окончательного оформления фона использовала бусинки, бисер, кусочки ткани, сухоцветы и др. По краю пластинки можно приклеить бусинки, крупу или повторить операцию с клеем, манкой и акварелью. Окрашенную манку и картинку покрыла бесцветным лаком. Чтобы повесить готовую работу на стену, раскаленным шилом (можно спицей) проколола сверху 2 отверстия и втянула веревочку.

Другую работу выполнила, используя ткань, пластинку, клей ПВА, блестки, стразы и бусинки янтаря.

Приклеила темный верх (небо), зеленый низ (трава). Вырезала прямоугольники, квадраты и треугольники разного размера и цвета — дома, окна, двери, крыши. Луну вырезала из белой ткани и чуть-чуть подкрасила оранжевым фломастером. Звезды — это стразы и блестки. Человечки — из старой футболки моего брата. Камушки — необработанный янтарь, можно использовать и обычные.

Все это мы придумали на занятиях сами, буду очень рада, если кому-нибудь пригодятся эти идеи. На другом фото — коллекция игрушек, которые я сшила сама на занятиях кружка «Мягкая игрушка». Если кто заинтересуется — могу поделиться выкройками. Адрес — в редакции.

*Виктория ЖЕЛТОВА,
с. Большие Озерки
Саратовской обл.
Фото автора.*



Фонтан желаний

Здравствуйтесь, уважаемая редакция! Я преподаю бисероплетение в местном Досугово-эстетическом Центре для детей и подростков. Газета «Делаем сами» является большим подспорьем в моей работе. Спасибо вам за то, что занимаетесь таким важным в жизни каждого «прикладника» делом — даете возможность поделиться своим опытом с другими.

Помимо бисероплетения увлекаюсь вышиванием крестом, художественной вышивкой гладью и многими другими видами декоративно-прикладного творчества. На конкурс представляю свою работу «Фонтан желаний», в которой были использованы следующие технологии: батик, художественная вышивка, вышивка

«французские узелки», гладь; виноградная лоза и арки выполнены из проволоки, обмотанной нитками; листья винограда вырезаны из меха; ваза и фонтан выполнены в технике набивной вышивки.

*Екатерина МИШИНА,
г. Губкин Белгородской обл.
Фото автора.*



Часто встречала в «ДС» описание изделий из пластиковых бутылок, но как из бутылки сделать ровное полотно, было написано только раз. Утверждалось, что делают это при помощи утюга. Я пробовала проутюжить и через ткань, и через газету, но результат один: если утюг теплый — эффекта никакого, чуть горячее — получается какое-то пупырчатое безобразие. Может, подскажите мне, как это сделать правильно? А возможно, кто-либо из читателей знает другой способ?

И еще в описании поделок авторы часто указыва-

ют, что использовали термоклеевой пистолет. Что он из себя представляет и к категории какого товара относится: к стройматериалам или к канцтоварам? У нас в городе в каждом из этих магазинов продаются только пожимают плечами, когда я спрашиваю про термоклеевой пистолет. Пластика в нашем городе тоже не найти. Может, кто-либо посоветует какой-нибудь магазин в Гродно, где можно приобрести такие вещи для рукоделия?

Наталья ПОГЛАЗОВА,
г. Мосты Гродненской обл.

Пистолет, который клеит

Термоклеевым пистолетом называют фен технический (строительный), используемый для локальной просушки и прогрева склеиваемых поверхностей, для снятия старой краски и даже пайки. Относится он к электроинструментам. Температура на выходе достигает 600 град. Для работы с пластмассами «пистолет» — вещь незаменимая. Используя определенные насадки и специальные пластмассовые электроды, им можно сваривать (склеивать) некоторые виды пластмасс. Я использую фен фирмы «Ин-

терскол», 2000 Вт. Хочу отметить наличие, помимо ступенчатой, плавной регулировки температуры и, что не менее важно, его низкую цену (в отличие от импортных аналогов). В России его стоимость 770-800 рублей.

На первую часть вопроса ничего утешительного сказать не могу: пробовал и феном, и горячей водой, результат один — пупырышки. Можно попробовать еще один вариант — нагрев куска пластмассовой бутылки между двумя листами железа, стянутыми между собой, но не уверен в по-



ложительном результате. Кстати, если вертикально опустить отрезанный верх бутылки в кипящую воду, то получится плафон для светильника, похожий на «тюльпан-колокольчик». Использовать его в дальнейшем можно только в паре с энергосберегаю-

щими лампами или малой мощности. Кстати, для резки бутылок я использую импульсный паяльник-пистолет. В чем преимущество перед ножницами? Во-первых, можно вырезать любой узор. Во-вторых, во время плавления (резки) образуется наплыв (бортик) по краям изделия, что придает вещи неповторимый вид, препятствует дальнейшему разрыву в острых внутренних углах изделия. Разогрев импульсного паяльника-пистолета — не более 10 секунд.

Виктор ИВАНОВ,
г. Рязань.

Встречаем весну с новой «Копилкой семейных советов»

Уже с марта популярная «толоковская» газета «Копилка семейных советов» будет выходить в новом формате. Она станет еще ярче и красочней. Вас ждут новые рубрики, а также фотоконкурс, участниками которого приглашаем стать всех вас!

Изюминкой первого мартовского выпуска станет тема номера — «Весеннее пробуждение». Мы подскажем вам, как быстро и, главное, надежно очистить свой организм от зимней хандры, от накопившихся за зимний период шлаков и токсинов. Наши советы помогут вам стать краше и совершеннее, чище и добрее! Словом, вас ждет максимум самой полезной информации.

Кроме того, «Копилка» открывает новую рубрику «Мужской взгляд». Именно в марте приглашаем всех на ее премьеру. И будем рады вашим откликам с совета-

ми, замечаниями и предложениями.

И еще. В феврале и марте вы можете подписаться на «Копилку семейных советов» на 2-е полугодие по цене 1-го! Так что, подписавшись досрочно, вы существенно сэкономите! Воспользуйтесь этим шансом!

Напоминаем подписные индексы на «Копилку семейных советов»: 12659 («Почта России»), 41878 («Пресса России»), 35728 («Роспечать»).

Давайте встретим весну с «Копилкой семейных советов!»

С уважением, коллектив редакции «КСС».

СДЕЛАЙ САМ

Для себя и для заработка
Сборник изд-ва «Радар», Москва, 520 стр.

Позволит изготовить 390 видов продукции самодельным (даются схемы, чертежи и инструкции) и недорогим промышленным (все данные, цены, фото, где и как купить) оборудованием в домашних условиях:

- спиртзавод, чипсы, крупа, мука, комбикорм
- кирпич из глины или грунта, сетка-рабица (3 станочка), блоки (15 видов), пенобетон, пенопласт, витражи, брусчатка, жб заборы, черепица, плитка, мрамор, пиломатериал
- свечи, мазут из шин, украшения из стекла, трубы из отходов, вошина, стеклян. смальта, древесный уголь, брикеты из опилок, веники
- металлоискатель, ультразв. стирал. машина
- носки, перчатки, колготки, сети из нити
- краска, поролон, пакеты, гвозди, крышки, биодизельное топливо и многое другое.

+ каталог о 470 необычных заработках!
Оплата при получении на почте - 480р.

ЗАКАЗ: 607220, Арзамас, пр.Ленина, 164,
БЦ «Алмаз», отд. 17-04. ОГРН: 1025201347082

**Телефон
рекламной
службы
в Москве:
8-495-6469521**

НА КОНКУРС
«МОЯ ЛУЧШАЯ РАБОТА»

Семейное творчество

Хочу рассказать о творчестве моих бабушки и дедушки. Бабушка, Нина Степановна НИКИФИРОВА, — рукодельница. Все женщины в нашей семье носят красивые кофты, шали, платки и блейзеры, которые она связала крючком. А сколько салфеток, скатертей, подушек-думок вышила и связала — на фотографии поместилась лишь малая толика!

Дедушка, Евгений Афанасьевич, не отстает от супруги. Конечно, он не вяжет, но тоже создает красоту неопишемую. Воротами, которые он украсил цветами подсолнуха, любуется все прохожие. А сколько его поделок скрыто за ними: красивые вазоны, которые он вырезал

из автомобильных покрышек, хмурающийся «дед Тарас» и т.д.

Надеюсь, читатели по достоинству оценят их семейное творчество в рамках конкурса в номинациях «Хозяйка дома» и «Хозяин дома».

Ева ГИЛЕВА,
г. Томск.
Фото автора.



ЗЕМЛЯНИКА «ГИГАНТА»



- ягоды величины, как небольшое яблоко, весом 60-100 г
- плодоносит в июне и июле
- сроки посадки — август-сентябрь, апрель-май

5 САЖ. — 499 руб.
10 САЖ. — 789 руб.

ВЬЮЩАЯСЯ ЗЕМЛЯНИКА



- вьется, как виноградная лоза
- плодоносит с июня по октябрь
- многолетний сорт
- можно высаживать как на огороде, так и на балконе
- ремонтантная
- морозостойкая

5 САЖ. — 519 руб.
10 САЖ. — 799 руб.

Для того чтобы получить саженцы, разборчиво заполните купон и отправьте его по адресу:
Россия, «ВЕЦКО», а/я 144, г. Белгород, 308000

Или заказать по телефону

(495) 648-00-70, (4722)-32-57-18 (Россия)

Вы получите посылку с саженцами в непосредственно перед сроком специальной упаковке в своем почтовом отделении наложенным платежом. Оплата при получении на почте. Товар отсылаем

Вместе с саженцами Вы также получите инструкцию, следуя которой Вы обязательно получите превосходный урожай!

www.vecko.ru

Код	Название товара	Цена	К-во
101	Земляника «Гиганта»		
102	Земляника «Вьющаяся»		

почтовый индекс _____ телефон _____

область _____ район _____ город _____

улица _____ дом _____ кв. _____

Ф.И.О. _____ год рождения _____ ДелС 1

ООО «Вецко» 308000 г. Белгород, Соборная пл., 3, оф. 101. ОГРН 1073123022939. Реклама. Сертифицировано.

НА КОНКУРС «МОЯ ЛУЧШАЯ РАБОТА»

Африканец забористый

На своем участке я обустроила много интересных и красивых уголков, расскажу лишь о некоторых из них.



Каркас шалаша-«матрешки» изготовила из ореховых прутьев, оплела их лозой. Внутри повесила фонарь, которым пользовались еще мои родители. «Матрешку» нарядила, чтобы она выглядела привлекательно.

Еще хочу показать читателям свой вариант «очага для Буратино». С самой ранней весны, когда еще никаких цветов на участке нет, он согревает своим «теплом». На козлы для резки дров повесила настоящий чугунный чан. Кострище обложила камнями, а сам костер сделала из строительного

бута. На дне чана краской нарисовала языки костра.

Лешего сделала из расколотой пополам сучковатой чурки. Покрасила ее в зеленый цвет, вместо волос закрепила льняную паклю. Шапкой послужила покрашенная в красный цвет пластиковая бутылка. Губы — кусок кожи, усы — из меха. Уже готового лешего прибила к стволу вишни. Теперь он охраняет мой участок.

Если вам жалко выбросить старую обувь, сделайте из нее... «африканского» мужчину. Основу сапога я частично оторва-



ла от подошвы, покрасила краской соответственно придуманному образу. Чтобы рот у иностранца не закрывался, внутрь вставила проволоку. Бо-

тинки и одежду незаметно прибила к заборному столбику.

Таисия БЕРЕЗКО,
д. Оболь Витебской обл.
Фото автора.

Моя Флора

Увлекаюсь цветами, создаю флористические композиции. Клумбы и альпийские горки украшаю грибами-трутовиками и корягами причудливой формы. Прошлым летом пошла в лес по ягоды и наткнулась на сломанное дерево, напоминающее женскую фигуру с разведенными в стороны руками. Ствол был без коры, притягивал к себе внимание. Перевезли его на участок, где я и сделала из него садовую скульптуру. Убрала лишние сучки, нарисовала глаза, губы и установила на краю клумбы. Сделала макияж, придела, назвала ее Флорой — богиней цветов. Внучке Машеньке она очень нравится, хотя девочка предпочитает называть ее лесной бабушкой: говорит, что она похожа на меня.

Феопания ЖУРАВЕЛЬ,
агродорок Жемчужный Брестской обл.
Фото автора.



НА КОНКУРС «МОЯ ЛУЧШАЯ РАБОТА»

«ВОСТОЧНЫЙ ГОРОСКОП»

Решил принять участие в конкурсе, потому что мечтаю о мобильном телефоне. Я увлекаюсь бисероплетением. Листая различные книги, довольно часто встречал схемы плетения фигурок зверей. Так появилась идея сделать коллекцию брошек со всеми знаками 12-летнего цикла Восточного гороскопа. Схемы плетения некоторых из них (петух, лошадь, дракон, змея) я придумал сам.

Для изготовления брошек со знаками по году рождения, понадобится бисер разного цвета, проволока толщиной 0,2 мм, ножницы, ткань, синтепон, картон, маленькие булавки, нитки и иголки.

Выполняем фигурки в технике параллельного плетения: на проволоку набираем бисерины первого и второго ряда вместе, затем оставляем на проволоке бисерины первого ряда, а через второй встречным движением протягиваем правый конец проволоки. Последующие ряды до конца схемы укладываем параллельно друг другу. Последний ряд проходим только одним концом проволоки и закрепляем его.

Коралловый метод —

пройдя последнюю бисерину, протягиваем проволоку через ряд в обратном направлении.

Для брошки вырезаем 2 круга $d4,5$ см из картона и еще 2 круга $d6$ см — из ткани. Обтягиваем картонные круги тканью, стягивая по краю швом вперед иголка и подложив в один немного ваты или синтепона.

На заготовку с синтепоном пришиваем фигурку знака, а на другую — булавку. Складываем детали броши и соединяем по краю потайным швом.

Плетеные фигурки можно использовать и как брелоки для мобильного телефона.

Иван
ПЕРЕМЫШЛЕННИКОВ,
с. Ездочное Белгородской обл.
Фото автора.

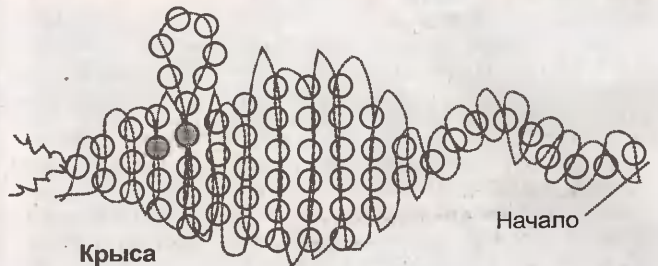

НИТОЧКА, ИГОЛОЧКА...

Жар-птица

Очень часто я сама придумываю рисунки для вышивки. Эту птицу вышила крестиком нитками мулине в 3-4 сложения, используя желтый, красный, фиолетовый, зеленый и черный цвета. Вышивку натянула на плотный картон, по краю картины сделала окантовку (отдельно связала крючком цепочку из воздушных петель и 1 ряд провязала столбиками без накида, потом пришила окантовку по краю картины).

Татьяна БЕЛОКУРСКАЯ,
д. Заполье Могилевской обл.
Фото автора.



КТО

ПОДСКАЖЕТ?

Можно ли строить баню из газосиликатных блоков? Нужен совет специалиста, как это сделать практически? Заранее благодарен.

ДРОНИК Сергей,
п. Высокое
Витебской обл.



НА КОНКУРС «МОЯ ЛУЧШАЯ РАБОТА»

Ларец ДЛЯ МОЛОДИЛЬНЫХ ЯБЛОК

История искусства плетения из соломки насчитывает на Руси не одну сотню лет. Его корни идут от обрядов, связанных с культурами поклонения хлебу. Наши предки верили в то, что зерно и солома отдают свою животворную силу тем, кто так или иначе соприкасается с ними.

В нашем творческом объединении «Ромашка» ребята учатся изготовлению искусственных цветов, соломенной пластике (аппликация и плетение из соломки), познают основы дизайна.

Хочу предложить на конкурс в номинацию «Декоративно-прикладное творчество» работу нашей воспитанницы Дианы БЕРЕЗУЕВОЙ.

Диана связала нитью соломенные трубочки между собой с обоих концов. Это очень кропотливая работа, отнимающая много времени. Но Диана ускорила процесс, настроив соломины на атласную ленту (рис. 1, А).

Для придания ларцу объема и правильной формы девочка пришила к ленте алюминиевую проволоку — ребра жесткости (рис. 1, Б). Затем, согнув, соединила концы. К образованному каркасу приклеила дно и внутренние стенки ларца, сделанные из ленточно-крестового плетения «шахматка» (рис. 2).

Изготовила четырехскатную крышку и оклеила ее соломенными лентами. Сверху закрепила кольцо, служащее рукояткой для подъема крышки. Кольцо и жгуты,



украшающие шкатулку, выполнила спиральным плетением.

Отделала шкатулку элементами декора, имитирующими драгоценные камни (рис. 3). В начале плетения вставила посередине кусочек бархатной бумаги синего цвета.

Наши предки всегда украшали ларцы драгоценными камнями, потому что в народном сознании они воспринимались как символы богатства, семейного счастья и благополучия. Ведь недаром в русских народных сказках ларец хранит в себе главную ценность: перышко Финиста Ясного Сокола, перо Жар-птицы, волшебные яблоки, т.е. те предметы, которые приносят герою удачу.

Мария КАЛМЫКОВА,
педагог,
с. Кочубеевское Ставропольского края.
Фото автора.



Рис. 1



Рис. 2

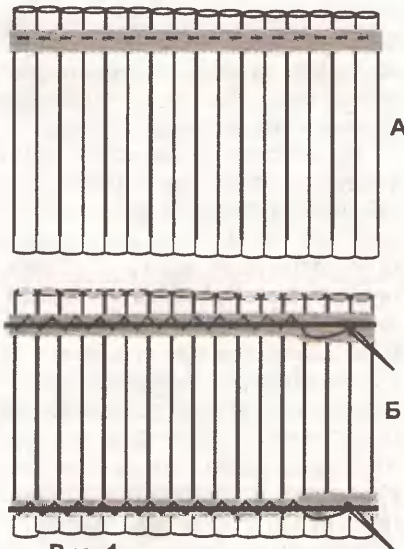

Рис. 3

КТО ПОДСКАЖЕТ?

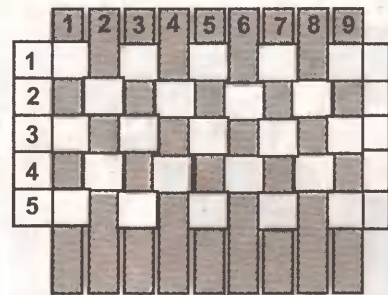
Хоть и пишу впервые, но «ДС» покупала всегда, а на 2008 г. подписалась.

Сейчас я заканчиваю вышивку крестом полотна «Ангел-хранитель», опубликованного в №21 за 2007 г. Хочу поблагодарить БАБИЕНКО Валентину Николаевну, поделившуюся схемой со всеми читателями.

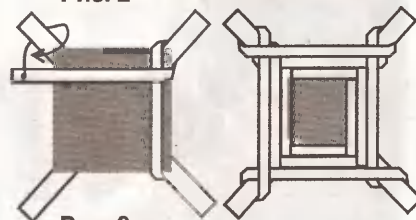
В ток-шоу Лолиты «Без комплексов» увидела полотно, вышитое крестом, на котором в полный рост был

изображен Иисус в одеждах. Может быть, кто-нибудь пришлет ее схему в редакцию, как это сделала Валентина Николаевна?

Уверена, что эта работа заинтересует не только меня.

ВИНОКУРОВА Нина Ивановна,
641341 Курганская обл.,
Белозерский р-н., с. Полевое.

МОИ ЛОШАДКИ

Регулярно читаю газету, так здорово, что простому, а иногда ненужному материалу читатели «ДС» находят применение в жизни, а порой создают настоящие произведения искусства!

С детства я люблю шить и рисовать — эти умения я соединила в своих работах из ткани — своего рода рисунках из лоскутков, выполненных на швейной машинке. Ткани использую самые разные — от шелка до шерсти.

На изготовление одной работы уходит от нескольких недель до нескольких месяцев — все зависит от подбора ткани, ниток и т.п. Сначала рождается идея, далее идет работа над эскизом. При этом мелкие детали не учитываю, рисунок упрощаю (стилизую), поскольку это все-таки шитье. Когда эскиз в цвете закончен, увеличиваю его до размеров предполагаемой картины, а уже после этого подбираю ткани и занимаюсь раскроем. Чтобы ткань не тянулась при шитье, все детали проклеиваю флизелином. Закрепляю их игол-

ками на основе (подойдет холст или любая плотная ткань (двунитка и т.п.)) и пришиваю швом зигзаг. Все готовые работы натягиваю на деревянные подрамники.

На конкурс представляю следующие работы:

1. «Донские мотивы» 70x50 см
2. «У водопада» 70x50 см
3. «Закат» 40x35 см
4. «День и ночь» 70x50 см

На панно «День и ночь» голову белой лошади я сделала объемной, подложив синтепон. В «Донских мотивах» не все детали полностью пришиты. Листочки, гриву и уздечку я выполнила отдельно и прикрепила редкими стежками.

*Ирина РОГОЖИНСКАЯ,
г. Белая Калитва Ростовской обл.
Фото автора.*



КТО ПОДСКАЖЕТ?

Хочу связать лебедя. Описание, которое нашла в журнале, оказалось непонятным. Ищу также схемы вышивки ангелов и очень красивых салфеток.

*СКУФИНА Татьяна,
с. Андреевка
Саратовской обл.*



Закажите в редакции

У вас еще есть возможность приобрести уникальные и полезные журналы серии «Мастерская на дому»: «Секреты рукоделия», «Теплицы в вашем саду», «Уютный дворик», которые имеются в редакции в небольшом количестве. Для этого перечислите нужную сумму (стоимость 1 экз. 30 руб.) на адрес:

ООО «Толока в России», 214000 г. Смоленск,
ОАО «СКА-БАНК», р/с 40702810500630000614,
к.с. 30101810600000000757, БИК 046614757,
ИНН 6729013577, КПП 672901001

В графе «Для письменного сообщения» укажите название нужного журнала, и редакция вышлет его вам по указанному адресу.
Тел. для справок в Смоленске: (8-4812) 64-75-65.

Токарный в роли фрезерного и сверлильного

За 15 лет работы в фермерском хозяйстве мне часто приходилось реставрировать детали сельхозмашин. Новые стоят дорого, да и срок службы у этих деталей, увы, недолог. Приобретенный «бэушный» токарный станок 1А616 помог решить многие проблемы. Только вот решая одну проблему, находишь новую...

Допустим, токарные работы я делаю сам, а вот фрезерные (прорезать шпоночный паз, например) приходилось делать «на стороне» или вручную. Так нужда заставила искать решение.

Сконструированное и изготовленное мной несложное приспособление позволило использовать токарный станок для производства фрезерных работ, а также для сверления отверстий большого диаметра, что часто тоже бывает затруднительным при отсутствии сверлильного станка. Размеры не привожу, т.к. допускаю, что для других марок токарных станков они могут быть другими. Главное — суть доработки.

Данное приспособление закрепляю станиной 1 в головку резцедержателя. Перемещаю деталь,

которая фиксируется тисками 2 в горизонтальной плоскости за счет движения суппорта. Сориентировать деталь вертикально в отношении пальчиковой фрезы, зажатой в патрон, можно за счет подвижного соединения станины и тисков через втулки 3 и оси 5. Нужное положение фиксирую стопорными болтами 4. Шарнирное соединение 6 верхней и нижней части тисков, а также дополнительные отверстия 9 позволяют закреплять винтом М14 7 и гайкой 8 детали различного размера.

Использование данного станка в качестве сверлильного аналогично, только подачу детали я производю перемещением суппорта «бабкой» в точке А. Желаю продуктивной работы!

Александр ТАРАСОВ,
п. Новая Стройка Орловской обл.

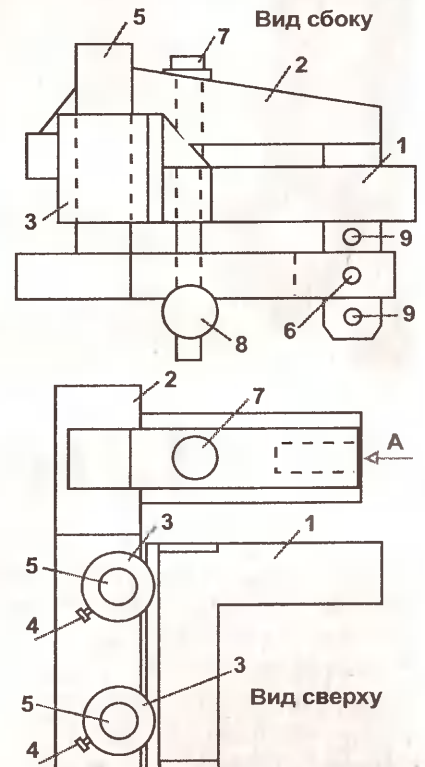

ЧИТАТЕЛЬ — ЧИТАТЕЛЮ

Если в бане мерзнут ноги

Недавно построили новую баню и обратили внимание, что на полке жарко, а спускаешься на пол — сквозит. Что делать?

Виктория ЗАЛЕСНАЯ, г. Нижневартовск.

Если у вас в бане под полом земля, то все очевидно. Когда моются в такой бане, то вода сразу впитывается землей под полом и та промерзает. Вот и получается, что баня протоплена, воздух в ней, полки и стены прогреваются, а из-под пола (где земля промерзла) тянет холодом — создается впечатление сквозняка.

Залейте бетонный пол с трапом, т.е. сливом, а поверх положите деревянный пол из 2-х половин. Помылись — поднимите доски: пускай сохнут. Таким образом, доски не будут гнить, да и в следующий раз прогреются быстро. Обратите внимание, что если сливную трубу сделать прямой, то в бане будет стоять запах, поэтому ее нужно делать типа сифона (пример — унитаз, выпуск из ванной).

Иван КОНДРАШИН,
д. Малый Гондырь Пермского края.

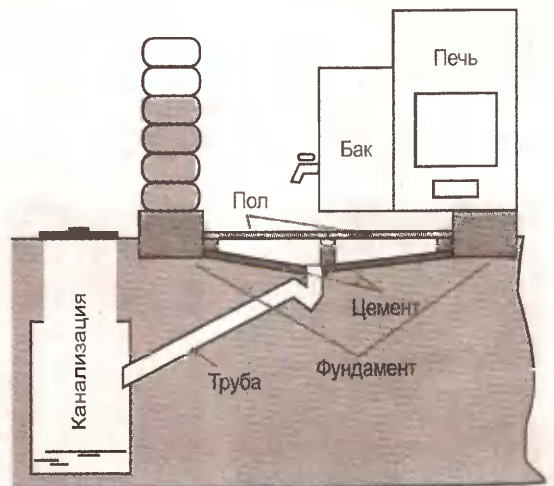

Синтетическое искусство

Подписалась на «ДС» впервые: раньше приобретала в киоске, но не всегда успевала за свежим номером. Мне понравился конкурс, который проводит редакция, а также работы участников, и я тоже решила поучаствовать в нем.



Мое увлечение — выжигание по ткани. Для этого необходим прибор для выжигания по дереву, ткань из синтетического волокна, калька и подсветка. Используя его можно создавать салфетки, занавески, картины и другие многослойные элементы, цветные композиции, аппликации. Занятие это очень интересное и увлекательное. Мне очень нравится, что можно создать шедевры из, казалось бы, уже ненужных кусков ткани.



Надежда ЦАРЕВА,
п. Комсомольский
Архангельской обл.
Фото автора.

ОТ РЕДАКЦИИ. О некоторых особенностях приваивания ткани на ткань (гильшировании) «ДС» уже писала («Сварка» — дело женское», №8 за 2007 г.).

Теплые коврики

Представляю на конкурс свои коврики. Ручная работа ценилась всегда. Такие коврики сейчас называются деревенскими, они связаны крючком. Простым узором я научилась у мамы, остальные навыки почерпнула из книг.

Для ковриков на фото 1, 2 сначала нужно составить схему вязания, нарезать полоски ткани, подобрав по цветам. Вязание веду от двух клубков, пропуская вторую нить под стежками внутри. Коврик получается более плотным и служит дольше.

Коврики на фото 3, 4 выполнены в технике плетения по кругу. Раньше я посещала курсы плетения из лозы, но поскольку живу в маленькой комнате, домашним мое увлечение не очень-то пришлось по душе. И тогда я решила несколько трансформировать свое увлечение плетением — лозу заменила полосками ткани, пустив в дело старые трикотажные вещи. Чтобы не запутаться в «нитках», использовала разные цвета. Для нити основы брала ткань от старых джинсов, т.к. плетение закрывает

нити основы. В литературе можно встретить разные способы плетения ковриков, но не всегда ими можно воспользоваться, т.к. нет нужных инструментов. Я же плету коврики на обычном столе.

Плетение можно вести в одном направлении или чередовать — по часовой стрелке и наоборот — тогда получается косичка. Когда «нить» заканчивается, ее можно «надставить», т.е. пришить к ее концу следующую полоску.

По окончании работы концы нитей плетения пришиваю к коврику, а нити основы протягиваю по изнанке и лишнее обрезаю.

Поначалу у меня получалось нечто вроде корзин, но постепенно я научилась делать плоские изделия, т.к. по ходу плетения добавляла нити основы.

Вот так я не только избавилась от старых вещей, но и порадовала близких теплом своих ковриков.

Ирина ДМИТРИЕВА,
г. Великий Новгород.
Фото автора.



НА КОНКУРС «МОЯ ЛУЧШАЯ РАБОТА»

Корзинка для карандашей

Материал: 112 м жесткой нити или бумажного шпагата (28 нитей по 4 м). Высота корзинки — 13 см, бортик — d 9 см, дно — d 11 см.

Плетение начинается с дна. Одну из нитей, 29-ю, возьмите длиннее остальных, сложите ее пополам таким образом, чтобы один конец был равен половине длины всех остальных нитей. Более длинный конец используйте в качестве узелковой основы. Оба конца этой длинной нити про-

пустите через место сгиба так, чтобы получилась петля d 3-4 см. На петлю, как на узелковую основу, навесьте 4 нити, петлю затяните до отказа (рис. 1). Подготовленный пучок с нитями прикрепите булавками к подушке и плетите горизонтальные бриды по спирали. Периодически, между 2-3, 3-4, 4-5 и т.д. узлами, навешивайте на основу дополнительные нити. Так навесьте все 28 нитей, проплетя 8 рядов брид по спирали.

Чтобы расширить дно корзинки, сплетите в шахматном порядке шесть рядов из квадратных узлов, выдерживая расстояние между узлами в 1 см.

При переходе от дна к плетению бортика сплетите 2 ря-

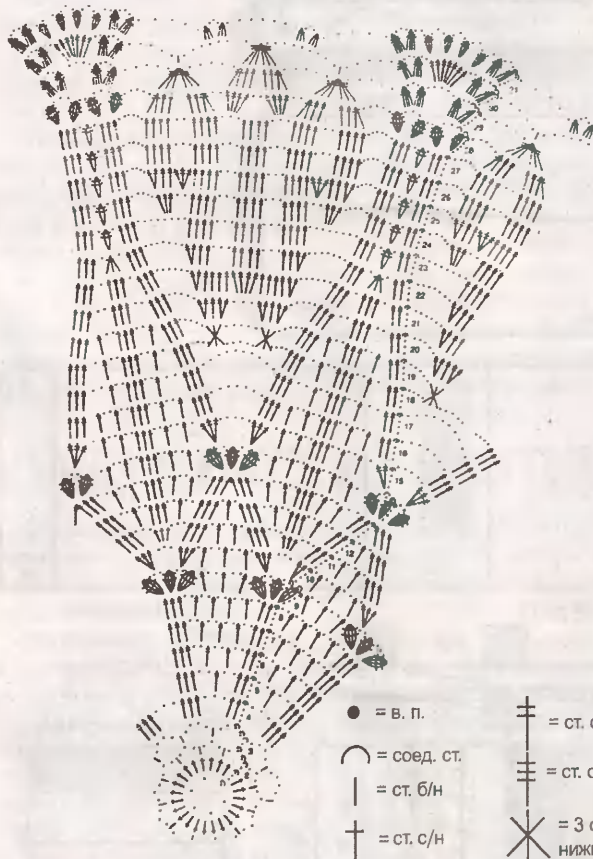
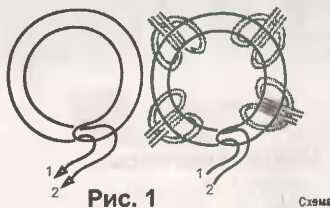

- = в. п.
- ⤿ = соед. ст.
- = ст. б/н
- ⊕ = ст. с/н
- ⊥ = ст. с 2/н
- ⊥⊥ = ст. с 3/н
- ⊗ = 3 ст. с 2/н при этом захватывать нижнюю арку из в. п.

Значки, соединенные сверху, обозначают незаконченные столбики, связанные вместе; значки, соединенные внизу, — столбики на одной петле основания.

да «ягодки». При плетении первого ряда в шахматном порядке расстояние между «ягодками» сократите в два раза. Это даст возможность сузить корзинку в ее нижней части.

Сплетите фрагменты тесьмы из квадратных узлов — по 27 узлов в каждом. Фрагменты перегибайте пополам и соедините между собой по следующей схеме: нити первого фрагмента подцепите к началу третьего фрагмента, нити второго — к началу четвертого и т.д. по кругу.

Затем сплетите бортик из квадратных узлов или «лакомки». В последнем, 10-м ряду, двойные плоские узлы чередуйте с «ягодками» (в каждом ряду — 7 «ягодок»).

Проплетите еще 10 рядов «шахматки». Сплетенную поверхность опустите внутрь корзинки. Концы нитей от плетения внутренней части корзинки можете оставить свободными или

завязать репсовыми узлами на кольце d 8 см.

Для большей устойчивости поставьте в корзинку пластмассовый стаканчик или стеклянную банку. Такая корзинка может служить элементом кашпо, вазой для цветов или карандашницей.

САЛФЕТКА ПОД КОРЗИНКУ

Свяжите цепочку из 6 в.п. и замкните в круг соед. ст. В 1-м ряду сделайте 3 в.п. подъема (вместо 1-го ст. с/н) и 23 с/н в кольцо. Закончите 1 соед. ст. в 3-ю в.п. подъема.

Далее вяжите по схеме (рис. 2). Каждый ряд начинайте с в.п. подъема, количество которых указано на схеме, а заканчивайте соед. ст. При необходимости с помощью соед. ст. пройдите к началу следующего ряда.

На схеме приведена только часть салфетки. Круговые ряды следует дополнить в соответствии с узором. Числа на схеме обозначают номера рядов. Готовую салфетку постирайте, мокрую растяните, воткните булавки в каждую арку из в.п., дайте просохнуть.

Валентина ВЯЖЕВИЧ,
д. Крылово Минской обл.
Фото автора.

Пожарная машина

Очень нравится читать «ДС». Уверена — это именно та газета, которая нужна людям, любящим мастерить. Моя мама, МАКАРОВА Тамара Николаевна, как раз к таким и относится. Она работает на станции юных техников в г. Ртищев Саратовской обл. и ведет кружки автомоделирования и гильоширования. Кружок автомоделирования появился благодаря книге Г. И. Перевертени «Техническое творчество в начальных классах» (Москва, «Просвещение», 1988 г.): из нее мама черпала первоначальные знания. Вначале заинтересовалась сама, а когда освоила в достаточной мере, начала обучать детей. Детям такие занятия очень полезны: выполняя работу, они приобретают основные трудовые навыки, учатся обращаться с инструментами и материалами, развивают вкус к техническому творчеству и технике.

Процесс выполнения моделей несложный: намечаем модель, которую хотим сделать, определяем масштаб, основные детали, выполняем эскиз, на основе которого создаем рабочий чертеж. Полученные размеры переносим на обрабатываемый материал (картон, бумагу). Склеиваем изделие и отделываем его аппликацией.

Давайте выполним пожарную машину из тонкого картона красного цвета. Вырезаем основу пожарной машины **А** (2 шт.), загибаем и отглаживаем крылья (заштрихованные края), на которые будем наносить клей. Вырезаем днище машины **Б** — полоску шириной 4,5 см, длиной 16 см (без учета заштрихованных крыльев). Приклеиваем с торцов детали **Б** обе детали **А**. Вырезаем деталь **В** (капот, лобовое стекло кабины и т. д.), загибаем и приклеиваем сверху на уже склеенные детали.

Вырезаем основу лестницы **Г** (2 шт.) и перекладины **Д** (5 шт.). Загибаем и продавливаем крылья для склеивания. Вырезаем упор для лестницы **Е**, отглаживаем линии сгиба, приклеиваем на краю платформы автомобиля. Кладем сверху склеенную лестницу. Заготавливаем детали колес из толстого упаковочного картона (12 деталей d 2,5 см) и склеиваем их между собой (по 3 детали на колесо). Сверху на колеса наклеиваем черный гофрированный картон. Вырезаем и крепим под

днище оси колес **Ж** (2 детали), а к ним с торца приклеиваем сами колеса. Украшаем машину аппликацией.

Татьяна БОЛДЫРЕВА,
с. Бабстово, Еврейский АО.
Фото автора.

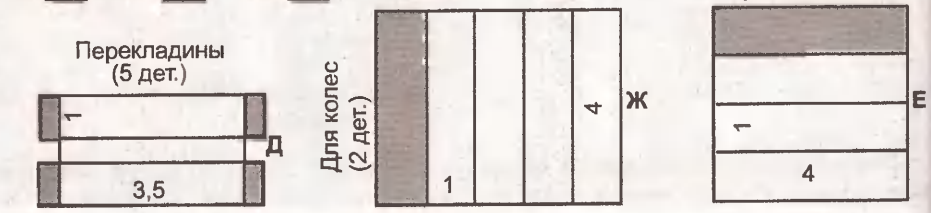
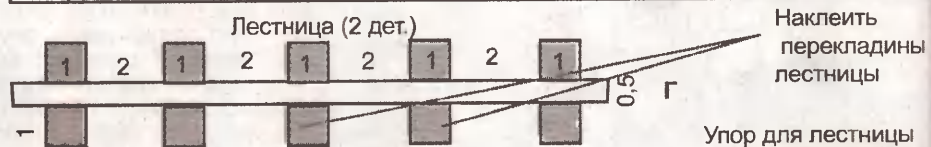
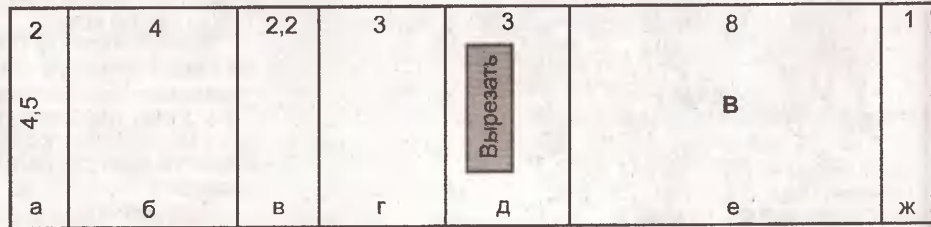
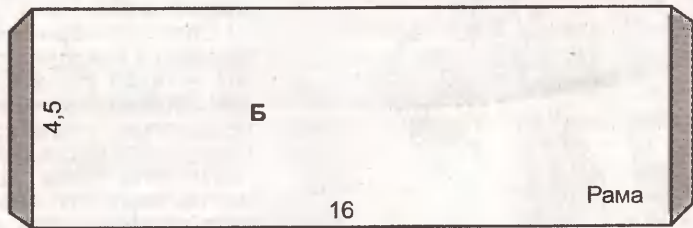
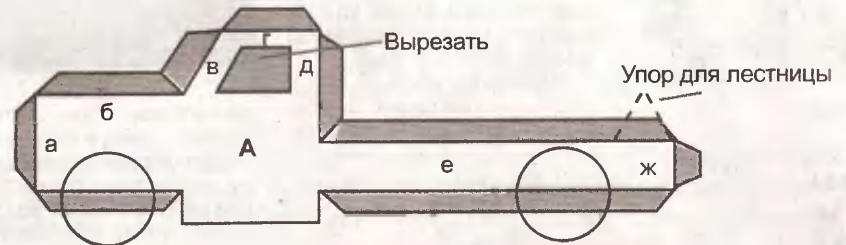

Башмак с секретом

Самый обычный набор традиционных вещей для подарка мужчине на 23 февраля можно преподнести очень необычно. Все дело в упаковке. Предлагаю смастерить подарочный кроссовок. Поверьте, он вызовет у мужчины не только улыбку, но и восхищение вашим умением.



Необходимые материалы:

Белая плотная бумага, белый картон, синяя бумага формата А4, клей-карандаш, ножницы, линейка, простой карандаш, дырокол и плоская тесьма (70x0,5 см).

Увеличьте выкройку. Переснимите все детали башмака, используя только соответствующие контурные линии, на белую плотную бумагу. Соедините 1 с 1а и 2 с 3 по линиям стыка и меткам // и **.

Полученную выкройку-развертку башмака обри-

суйте на изнаночной стороне белого листа картона.

Из синей бумаги по контурным линиям вырежьте необходимые детали — задник, боковые части и язычок. Наклейте их на лицевую сторону картонной развертки, промазанную клеем. Припуски синей бумаги, сделав надсечки в углах и закруглениях, приклейте к изнанке картонной развертки.

На боковые детали башмака 2 и 3 в намеченных местах приклейте полоски 4 из белой бумаги. Пробейте дыроколом в деталях 2 и 3 по 4 отверстия.

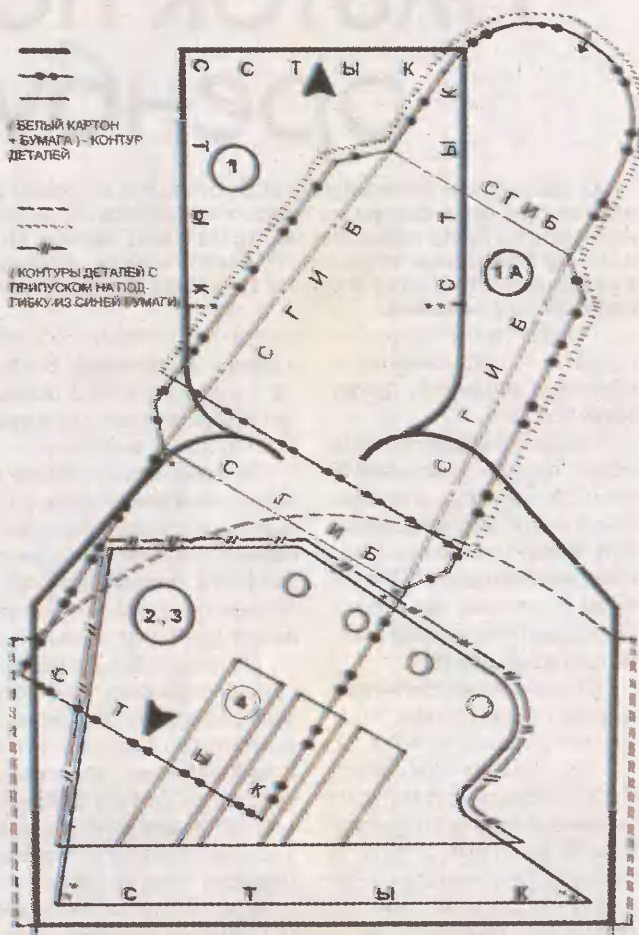

Согните деталь 1а по намеченным линиям. Склейте часть задника детали 1а с деталями 2 и 3.

Осталось самое приятное — упаковать внутрь подарок и затянуть шнурок,

завязав узел на праздничный манер. Закройте кроссовок полукруглой крышкой задника.

Татьяна ЗАЯЦ,
г. Минск.
Фото автора.

Лукошко для открыток и из открыток

У каждого из нас хранится множество открыток, картинок, иллюстраций. Всем им можно дать вторую жизнь. Например, из них (или из их цветной ксерокопии) можно сделать лукошко — знакомый почерк друга будет напоминать приятный момент вашей жизни.

Для этой поделки вам понадобятся ножницы, дырокол, белая бумага, открытки, картинки, клей, игла с большим ушком, атласная лента или соломка, бумага для декорирования.

Вырежьте ножницами 16 заготовок с разными рисунками для лицевой и внутренней стороны. При помощи дырокола сделайте отверстия согласно схеме. Из белой бумаги и бумаги для декорирования вырежьте дно (склейте их между собой). При помощи иглы и ленточки сшейте внут-

ренние и внешние поверхности-грани корзинки, а затем соедините их между собой соложкой (или атласной лентой) через отверстия, оставленные дыроколом. Загнув края дна внутрь по числу граней, сделайте отверстия дыроколом, вставьте дно на место. Соедините его с боковыми гранями. Вместо соложки или атласной ленты можно использовать ткань или высушенные стебли растений.

Марина ЗАБЛОЦКАЯ,
г. Могилев.



НА КОНКУРС «МОЯ ЛУЧШАЯ РАБОТА»

Платок по принципу оренбургского

О принципе вязания оренбургского пухового платка прочла в одном из старых журналов. Описание работы было подробным, но не было схемы. По одному описанию трудновато было понять, откуда у квадратного платка 8 углов! Поэтому я составила свою схему вязания.

Правда, мой платок не пуховый — я использовала обычную пушистую пряжу типа ангоры.

По предложенной схеме можно связать и палантин. В этом случае левую и правую кайму середине изделия вязать требуемой длины. Нижняя и верхняя кайма будут узкими сторонами палантина. Середину платка также можно сделать ажурной.

Спицы для вязания подбираем в зависимости от толщины пряжи (№№ 2, 3).

Вязать начинаем с углов 1, 2. Набираем 8 п., кромочные входят в это число. Вяжем по схеме с 1-го по 34-й ряд включительно. Далее разделяем вязание по осевым петлям пополам на 2 части и вяжем только петли 2-го угла по схеме и нижнюю кайму. Петли 1-го угла снимаем на дополнительную спицу (булавку). **Внимание!** В конце 1-го ряда нижней каймы перед накидом вяжем л.п., а не 2 вместе. Вяжем до петель раппорта, затем повторяем петли раппорта 2 раз и вяжем петли после раппорта.

Далее вяжем угол 3,

петли постепенно сокращаются. **Внимание!** В конце 1-го ряда угла 3 перед накидом вяжем лицевую петлю, а не 2 вместе.

Не закрывая оставшиеся петли, начинаем вязать угол 4, в конце каждого ряда провязывая лицевую из кромочной угла 3. **Внимание!** В последнем ряду угла 4 лицевую из кромочной не вяжем.

Далее вяжем правую кайму, середину платка и левую кайму одновременно. Для этого, провязав петли угла 4, набираем из кромочных петель нижней каймы по 1 п., затем вяжем петли угла 1, ранее снятые на булавку. Левую и правую кайму вяжем по схеме нижней каймы, середину платка — платочной вязкой.

Связав нужное количество раппортов, переходим к углам 5, 6, которые вяжем аналогично углам 3, 4. Вяжем только петли правой каймы. Петли середины платка и левой каймы оставляем на дополнительной спице (булавке). **Внимание!** В 1-м ряду при вязании угла 5 в конце ряда перед кромочной вя-



жем лицевую, а не 2 вместе.

Связав углы 5, 6, вяжем верхнюю кайму. **Внимание!** В первом ряду верхней каймы в конце ряда перед накидом лицевая, а не 2 вместе. Кромочную петлю верхней каймы вяжем вместе с открытой петлей середины платка изнаночной.

После того, как будет выполнена верхняя кайма, на спицах останутся петли верхней и левой каймы. Не закрывая их, начинаем одновременно вязать углы 7, 8.

Внимание! 2 или 3 вместе средние петли угла 7 для симметрии вяжем за переднюю стенку. В конце закрываем оставшиеся 6 п.

На схеме показаны только лицевые ряды. Изнаночные ряды и накиды вяжем тоже лицевыми петлями. Для удобства восприятия подробно на схеме показаны только углы 1, 2, 3, 4, 7, 8 и нижняя кайма.

Татьяна БАРАНОВА,
г. Самары
Фото автора

Перчатки-митенки из собачьей шерсти

Митенки — перчатки с открытыми пальцами или частью пальцев — были придуманы еще в позапрошлом веке. Отличие митенок от обычных перчаток в том, что не надо вывязывать мысок пальца. В дело идет не сама шерсть, а лишь подшерсток, который бывает богатым не только у породистых собак, но и у простых дворняг. Сначала шерсть «теребят», т.е. раздергивают и распушают, а затем, понемногу вы-

тягивая, прядут ее на нитку или саму по себе. На нитку прясть легче, и вещь получается более прочная.

Потребуется 5 булавок, 5 «носочных» спиц и от 50 до 100 г пряжи. Рассчитайте нужное количество петель (для руки взрослого примерно 48 п.) и свяжите запястье резинкой. Далее вяжите по кругу до отверстия большого пальца. На него идет 8-9 п. (т.е. половину петель круга разделить на 3).





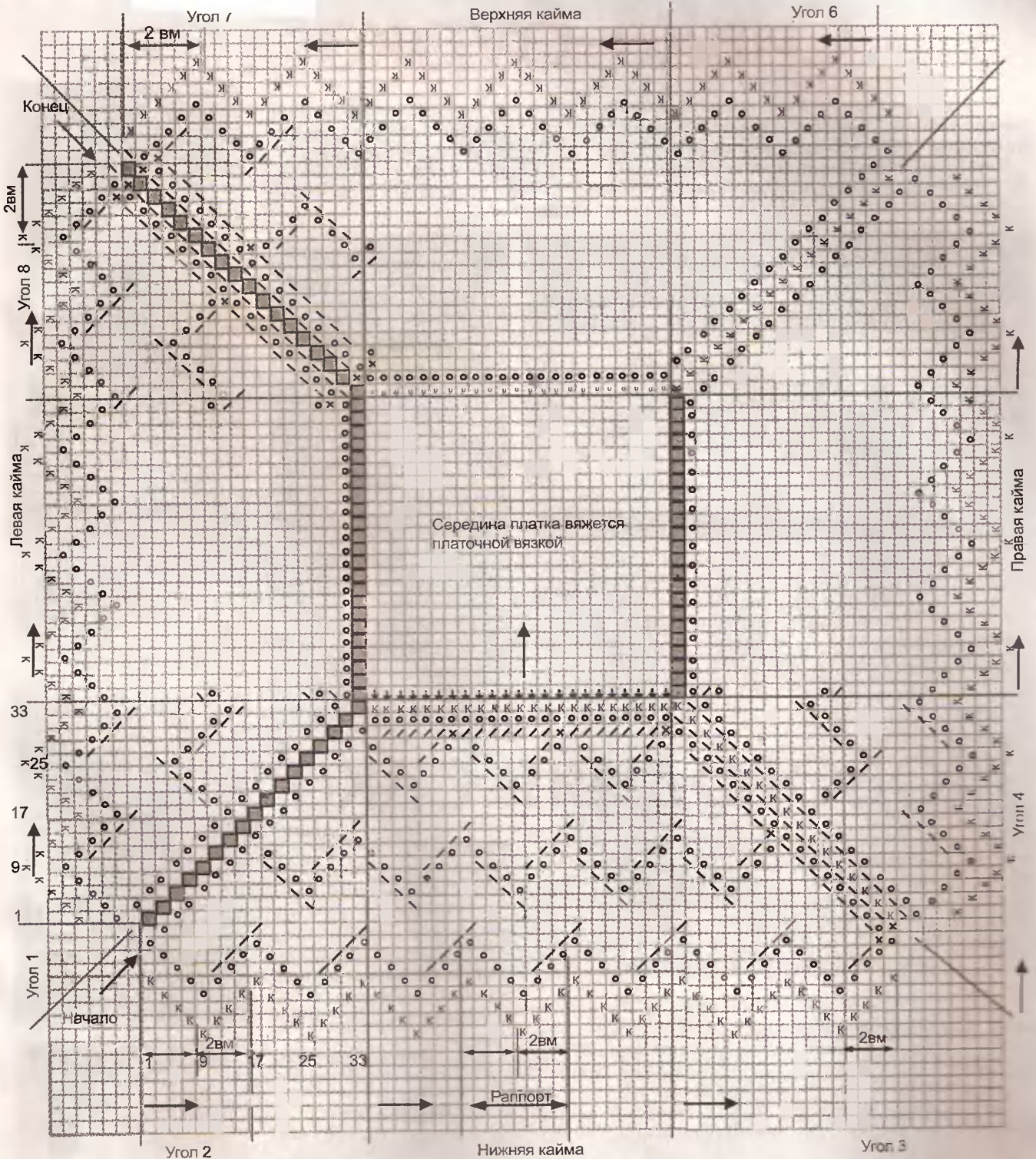

После отверстия вяжем опять по кругу (48 п.) до основания пальцев. Далее пускаем в дело булавки и вывязываем пальцы. Довязав до уровня верхнего фаланга пальцев, закрываем петли.







Любовь УСТЬЯНЦЕВА,
с. Огнево Челябинской об.

ОТ РЕДАКЦИИ. О лечебных свойствах собачьей шерсти читайте статью в свежем выпуске газеты «Народный доктор»!



Условные обозначения:

-  Кромочная петля (в начале ряда снимать не провязывая, нить за петлей, в конце ряда провязать изнаночной. Внимание! При вязании углов 3, 5 кромочная; при вязании углов 4, 6 из нее вывязать лицевую за обе полупетли кромочной).
-  Нет петли, при вязании пропускать.
-  2 вместе изнаночной (кромочная верхней каймы и открытая петля середины платки).
-  Лицевая петля из кромочной нижней каймы (слева вводить за переднюю стенку кромочной).
-  Наклад обратный.
-  Лицевая петля, провязываемая за переднюю стенку.

-  2 вместе лицевой за заднюю стенку (наклон в разные стороны показан для удобства восприятия схемы). Внимание! Средние петли угла 7 вязать за переднюю стенку для симметрии.
-  3 вместе лицевой за заднюю стенку. Внимание! 3 средние петли угла 7 вязать за переднюю стенку для симметрии.
-  В изнаночных рядах после кромочной в начале ряда 2 вместе перед кромочной в конце ряда 2 вместе лицевой за заднюю стенку. Внимание! При вязании углов 2, 5, 7, 9 2 вместе вязать и в последнем ряду вязания угла.
-  Изнаночные ряды вязать без сокращений.
-  Направление вязания.
-  Номера рядов.

Сивка-бурка

Спасибо за газету! Нам, воспитателям и педагогам, она оказывает неоценимую помощь. Я работаю воспитателем в детском садике и постоянно нахожусь в «Делаем сами» что-нибудь интересное для творческих занятий с детьми. Увлекаюсь лепкой из глины и пластилина, делаю картины. Это совсем несложно. Кусочки пластилина нужно нанести на готовый рисунок и разгладить (растянуть) пальцами. Затем, для закрепления, покрыть лаком.



Непосредственно на конкурс заявляю картину «Сивка-бурка», выполненную из глины. Хвост и грива изготовлены из шелковых нитей, вытянутых из ткани. Кроме того, использованы высушенные колосья ржи. Все прикреплено на тканевую основу клеем «Титан». Фигурка ло-



шадь покрыта бесцветным мебельным лаком, а хвост и грива — лаком для волос.



Людмила ШКАРПОВА
п. Наваля Брянской обл.
Фото автора

На фотографиях картины: «Тройка», «Зима», «Сивка-бурка»

ЭХО ПРАЗДНИКА

Новогодняя елка

Я работаю педагогом дополнительного образования во Дворце школьников г. Павлодара, руководжу кружком «Послушные узелки». На занятиях ребята учатся плести макраме, вышивают картины лентами и нитями мулине. У детей богатая фантазия, стоит только озвучить им придуманную накануне идею, они тут же предлагают варианты ее воплощения.

Так и появилась на свет наша чудесная «Новогодняя елочка». Сделали ее из отрезков пряжи для вязания. Основой работы (каркасом) служит емкость конической формы, опутанная сеткой из нитей любого качества и цвета, т.к. они не будут видны под зелеными нитями.

Берем зеленую нить длиной 12-15 см, складываем пополам и кладем на основу петлей вверх. Пропускаем через нее оба конца нити и затягиваем. Заполнять сетку следует снизу вверх, располагая узлы

вплотную друг к другу. Заполнив нижний ряд, поднимаемся на следующий, так чтобы верхний ряд нитей закрывал узлы нижнего. Постепенно наша елочка покроется пушистой хвоей. После делаем «прическу»: аккуратно стрижем, выравнивая концы нитей.

При украшении дайте волю фантазии. Мы вырезали кружочки из пенопласта, оплели их атласными ленточками, пришили пайетки, бусинки и бисер. На макушку надели звезду из фольги. Так мы подгото-

вились к встрече Нового года, сохранив жизнь настоящим елочкам.

Если сделать такой сувенир, используя вместо нитей металлизированный шнур (серебряный или золотой) или тесьму, он будет выглядеть еще эффектнее.

Светлана СОБИНОВА,
г. Павлодар, Казахстан.
Фото автора.

ОТ РЕДАКЦИИ. Спросите, почему мы публикуем «Новогоднюю елку» в феврале, когда даже искусственные елки давно уже разобраны и спрятаны в чулан? А вы обратили внимание, откуда автор письма?! Да, это свершилось — Светлана СОБИНОВА наш ПЕРВЫЙ автор из Казахстана. Ура, Самоделкины!!!



НА КОНКУРС «МОЯ ЛУЧШАЯ РАБОТА»

С верой в душе

О «ДС» узнала случайно от знакомых, газета очень понравилась. Я — пенсионерка «со стажем», много свободного времени провожу за рукоделием. Опишу свои работы, возможно, кто-то откроет для себя нечто новое.

В работе **1** за основу взяла открытку 15x18 см. Используя клей ПВА, наклеила ее на картон размером с открытку, который предварительно пришила к черному бархату длинными стежками. Вокруг образа закрепила отделочную тесьму. Внизу бархат украсила гладью, выполненной золотистой нитью, и пайетками с бисером. По периметру рамки — золотистая тесьма.

Открытки легли в основу и остальных работ. Отличаются они только изображением «Богородицы» и видами отделки. Так, например, в работе **2** на бархат вокруг открытки пришила белые бусы, рамка вокруг лица — серебристые пайетки. Лучи — лак для ногтей со звездочками. Для узора на бархате использовала крупный белый бисер, вышивка — гладь золотистыми нитками. По периметру рамки

— золотистая тесьма.

В работе **3** гладью выполнены рамка вокруг открытки и листья. Работу натянула на толстый картон. Сверху закрепила линейку, обмотанную коричневой самоклеящейся пленкой. К линейке привязала тесьму, за которую подвешиваю картину. По периметру картины — золотистая тесьма, обвязанная крючком. Внизу картины — золотистые кисти (к сожалению, на фото их не видно).

*Раиса ШАРМАНОВА,
г. Обухов Киевской обл.
Фото автора.*

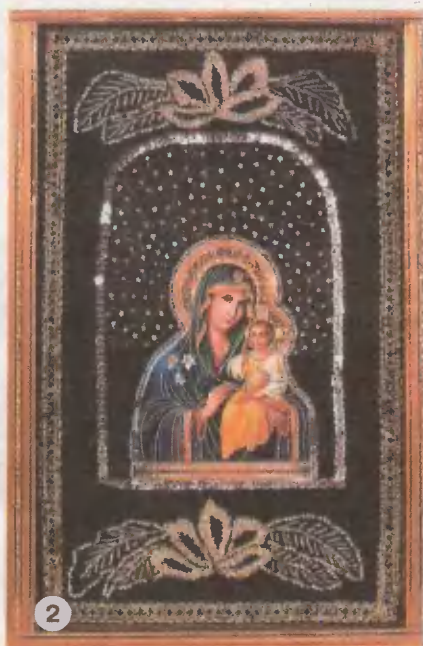

Панно из лент

Панно «Ваза с цветами» мы с детьми выполнили на занятиях в кружке «Гаспадынька».

Для работы потребуется ДСП (50x35 см), мешковина (60x45 см), бельевой шнур (3 м), однотонный атлас (20x20 см), кружево (30 см), кусочки ткани (атлас, шелк) и зеленые искусственные листья.

Отбелите мешковину, используя отбеливатель. Обтяните ею ДСП, пропустив бельевой шнур через мешковину и проделанные дрелью отверстия в основе. Больше ничего сложного в этой работе нет: все детали фиксируются на мешковине с помощью иголки с нитками.

*Марина ПИКУЛИК,
д. Красный Дар Минской обл.
Фото автора.*



ЛОВИЛ ОКУНЕЙ, а ВЫЛОВИЛ... «АКУЛУ»!

Увлекаюсь лесной скульптурой. В лес хожу с обязательным набором в рюкзаке: нож, ножовка, топорик. Часто несу не ягоды с грибами, а сучки, корни, коряги или древесные наросты. В моей коллекции есть звери, птицы, грибы и лесовики.

Как-то ловил окуней, вдруг ветром подогнало к берегу чудяще-корягу. Когда вытащил, она оказалась верхушкой сломанной сосны. Отпустил окуньков обратно, а корягу поволок домой. С помощью бензопилы выпилил пасть, складной ножовкой надрезал зубы, топориком заострил нос и нижнюю челюсть, подправил хвост и плавники. Выжег глаза и жабры. В итоге «улов» превратился в огромную акулу 1 м 60 см длиной. С помощью металлического стержня закрепил ее на высоком столбе, и она как бы поплыла по небу. Ведь макушки деревьев вполне можно принять за водоросли. Глядя на нее, я представляю себя стоящим на берегу теплого южного моря. И мысленно уношусь в неведомые страны с ди-



ковинными животными. Не нужно покупать дорогие путевки и ночевать в пятизвездочных отелях — все это имею на своем подворье.

Владимир ЖУКОВСКИЙ,
д. Деколы Брестской обл.
Фото автора.

Цветок любви

Занимаюсь бисероплетением уже 4 года. Предлагаю на конкурс свою лучшую работу «Розы». Технологию изготовления я позаимствовала из книги. Использовала бисер красный и зеленый, тонкую проволоку для плетения, зеленые нитки, ножницы, клей ПВА, кусок алюминиевой проволоки — на стебель и зеленые листики.

Каждый цветок состоит из 12 лепестков — по 4 маленьких, средних и больших. Делаем их, соответственно, по схемам, представленным на рис. 1, 2, 3. Затем — 6 зеленых листиков по схеме 4 (рис. 4). По 3 листика на две веточки. Используя алюми-

ниевую проволоку, соединяем листики в веточки. Приступаем к формированию бутона. К куску проволоки присоединяем поочередно маленькие, средние и большие лепестки. К стеблю цветка прикручиваем ветки с листиками. Обматываем зелеными нит-



ками, конец проклеиваем. Для букета можно сделать три розы.

Алина ЕЛЕЦ,
г. Коссово Брестской обл.
Фото автора.

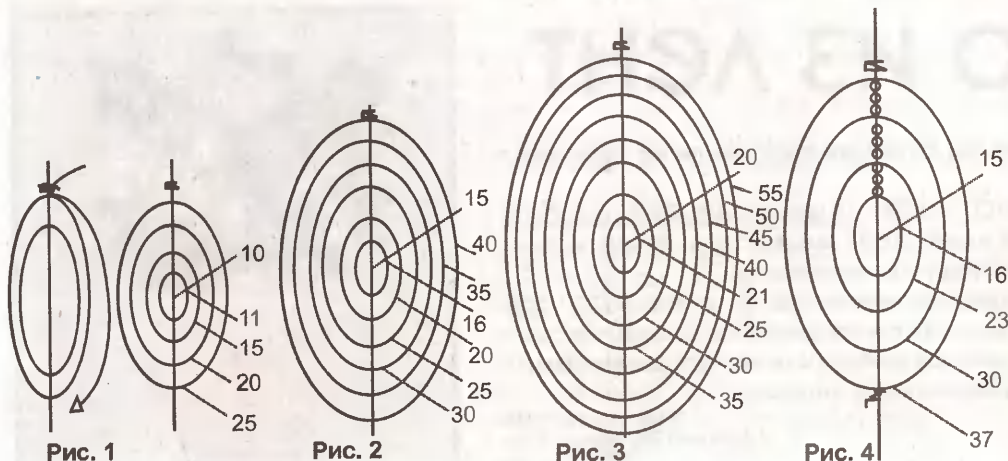

КТО ПОДСКАЖЕТ?

Уважаемая редакция, обращаюсь к вам с просьбой: помогите мне найти людей, которые владеют секретами изготовления витражей из стекла с помощью специальных печей или газовой горелки. Я уже давно ищу литературу или курсы, где этому можно научиться. Купила несколько современных книг, но они не содержат исчерпывающей информации. Возможно, кто-то откликнется и напишет мне. Я готова оплатить. Мне нужна подробная технология изготовления витражей (какое стекло используется, как изготовить печь и т.д.).

ФЕДОТОВА
Наталья Николаевна,
169905 РК, г. Воргута,
ул. Привокзальная, д. 18.

Ждем
ваших
писем!

НА КОНКУРС «МОЯ ЛУЧШАЯ РАБОТА»

Пригодиться может все!

Я шью, вяжу, рисую, занимаюсь лоскутными поделками, игрушками — и вообще как Плюшкин — собираю все, что другие обычно выбрасывают, а мне еще может пригодиться. На конкурс представляю свои работы.



Эти две шкатулки сделаны из баночки от крема и картонной коробки.

Для украшения стеклянной баночки я использовала бусы и бисер. Крепила их на клей «Супер-Момент». Можно также воспользоваться любой крупой, только наклеить более плотным слоем. Сверху покрыть лаком.

Картонную коробку обшила атласной лентой (можно оклеить). По периметру всех сторон пришила рюш из такой же ленты. При жела-

нии можно пришить по рюшу крупные бусинки. Изнутри шкатулку оклеила тканью.

Из остатков ниток столбиками с одним накидом я вяжу квадраты, потом использую их в различных изделиях — безрукавках, банных халатах, накидках на стулья и кресла и т.п.

Из старых шуб или подстежки курток шью домашние сапожки. Вырезаю 2 детали верха и 1 подошвы несколько больше требуемого размера, сшиваю их между собой швом через край. Для большей нарядности швы обвязываю крючком, делаю помпоны, украшаю пуговицами, связанными цветочками.



Ольга ИСАКОВА,
г. Вяземский Хабаровского края.
Фото автора.

Куклы на бутылках

В свободное время делаю кукол. Большинство из них раздарила. Остались только те, что на фотографии: «Бабушка, вяжущая носок», «Цыганка», «Экономка-ключница», «Кукла «в положении» (на фотографии, к сожалению, этого не видно). Одежда для всех кукол, кроме «Цыганки»,

наряд которой был сшит, связана крючком. Грудь, живот сделаны из ваты, синтепона, колготок и приклеены клеем. Одежду надеваю на пластиковые бутылки, в основном, 1,5-литровые.

Татьяна СКУФИНА,
с. Андреевка
Саратовской обл.
Фото автора.



Рукоделие — в радость

Очень люблю рукодельничать. Вязанию на спицах меня учила бабушка: свой первый ряд петелек я набрала в 6 лет. С тех пор со спицами не расстаюсь. А мама научила меня вышивать крестиком и гладью. Со временем освоила вязание крючком. Все это — в радость.

Елена ВЛАДИМИРОВА,
г. Москва.
Фото автора.



Послание с любовью

Когда я вместе с детьми училась делать оригами, то всегда задумывалась о том, как можно использовать его в повседневной жизни. Решила, что оно может послужить отличным подарком к празднику любимых мужчин — 23 февраля.

Складывать подобным образом лист бумаги в конверт, не используя клей — своеобразная находка. Написал послание, сложил — и уже не видно, что в нем написано. А если украсить конверт сердечком с цветком, то получателю будет вдвойне приятно такое послание. Кстати, воплотить идею оказалось намного легче и быстрее, чем подготовить схемы сборки. Всей семьей рисовали несколько раз: то гелиевая паста не успевала застыть, и мы ее постоянно размазывали, то криво все получалось.

Для складного письма-оригами понадобится лист цветной бумаги формата А4. Текст пишете с одной ее стороны. Сборку производите, следуя цифрам на схеме.

Для сердечка с цветком нужен лист бумаги А4 красный с одной стороны и белый с другой, клей ПВА. Разрежьте лист пополам (вдоль), далее используйте только одну его часть. Положите лист красной стороной вниз. Дальнейшую работу выполняйте согласно схеме. Дойдя до позиций 12 и 13, капелькой клея приклейте с обратной стороны отогнутые маленькие уголки. На позиции 14 треугольник задней стороны сердечка вставьте в нижний кармашек письма. В центр наклейте кружок-сердцевину.

Валентина АНТОНОВА,
г. Минск.

Фото автора.

ОТ РЕДАКЦИИ. Мы тоже решили повторить подвиг автора письма. Оказалось — это не так просто, но после длительных и продолжительных боев (все-таки 23 февраля) и благодаря вовремя открытому второму фронту, который возглавил наш корректор Татьяна КОЛЕСНЕВА — оригами сдалось (см. фото).

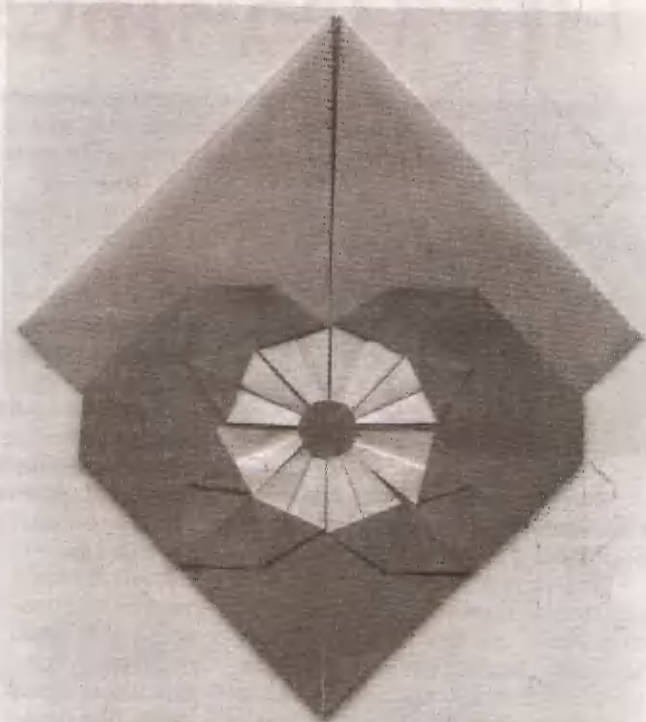
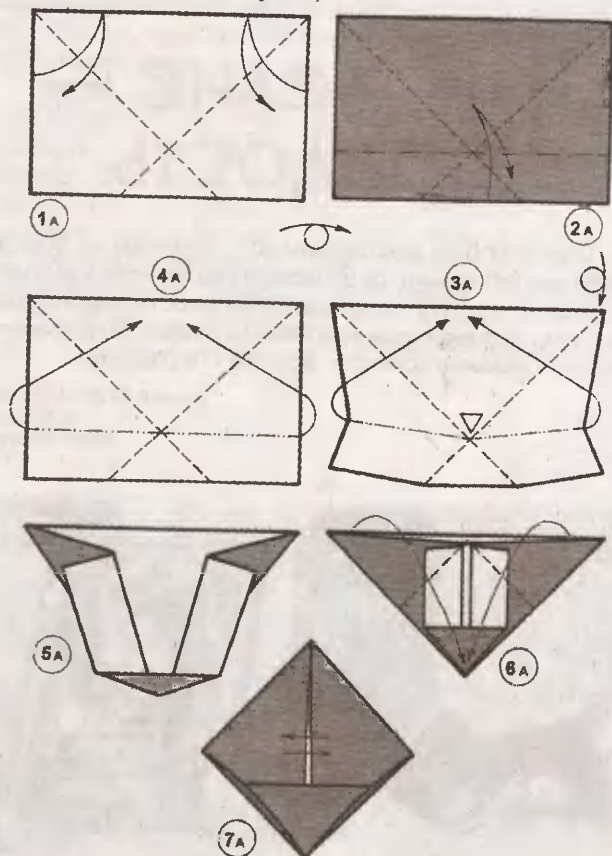

НЕМНОЖКО ДЛЯ МУЖЧИН

Петля для поводка

Хочу рассказать любителям рыбной ловли о своем способе завязывать петли для крепления поводков. Петлю при таком способе завязать достаточно просто в любом месте лески. Сделав кольцо с петлей, нужно дважды обвести ее вокруг кольца. Затем среднюю часть кольца пропустить в петлю и потянуть леску с двух сторон. Из кольца получится новая петля, к которой можно привязывать поводки.

Анатолий МАКЕДОНОВ,
г. Херсон.

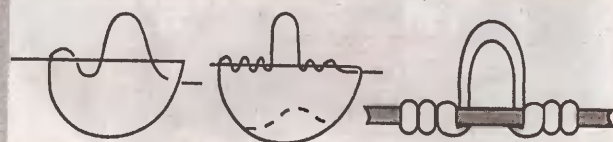

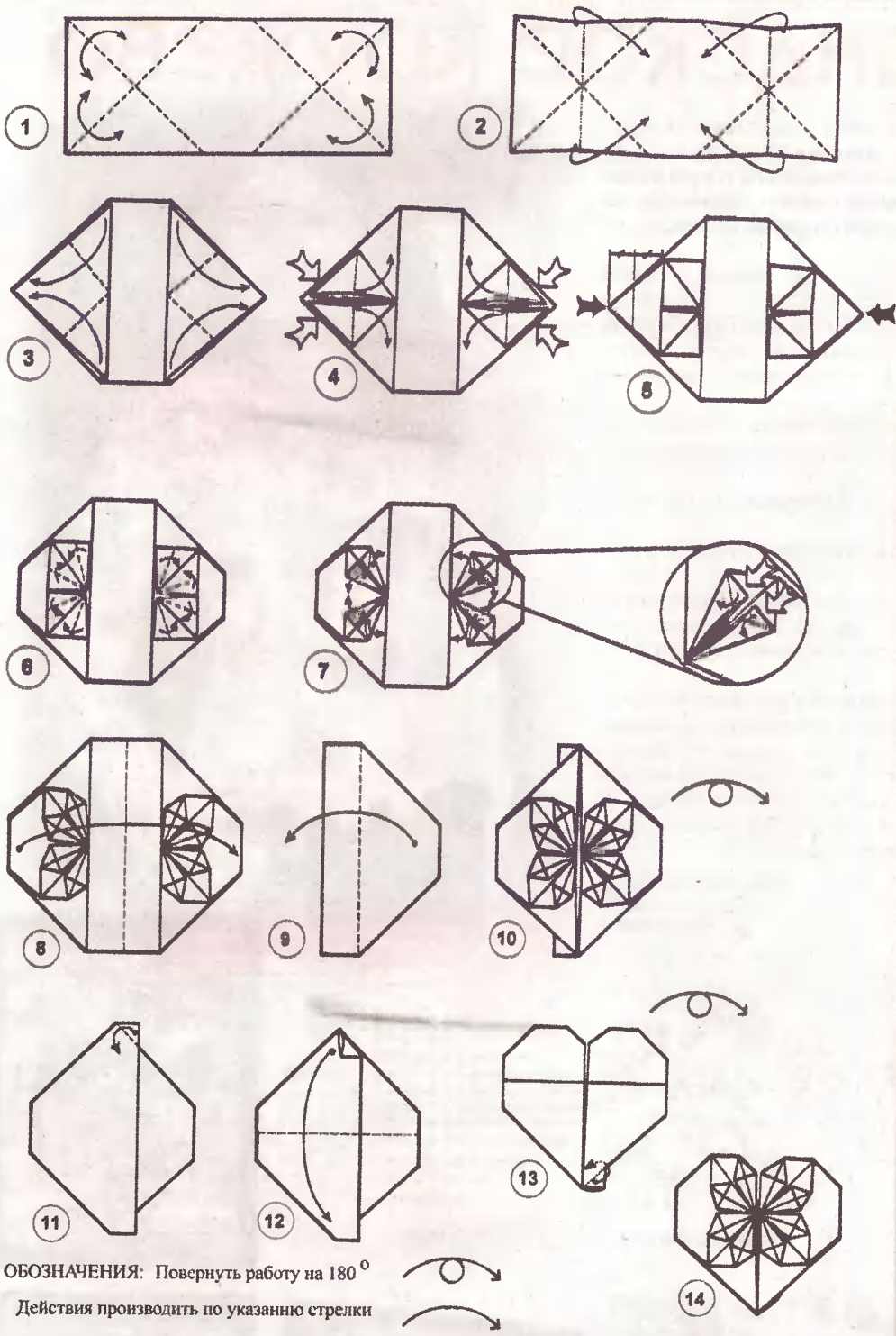

ОБОЗНАЧЕНИЯ: Повернуть работу на 180°
 Действия производить по указанию стрелки



**Читайте
 в следующем номере:**

- Строим баню
- Кукла на даче
- Шарфик и берет — детский комплект
- Тапочки-«шахматки»
- Мягкая игрушка «Крыска»
- Подушка «Мышка»
- Фоторамка, украшенная розами

**“Толока.
 Делаем сами”**
 № 4 (169)
 Выходит 2 раза в месяц.
 Издается с марта 1996 г.
Шеф-редактор
 Татьяна САНЧУК.
Редактор
 Светлана ГОНЧАРОВА.
 Тел. (8-10-375-222)31-03-65.
 Учредитель и издатель —
 ООО «Издательский дом «Толока».
 Свидетельство о регистрации ПИ № 77-11635
 выдано Министерством РФ по делам печати,
 телерадиовещания и средств массовых
 коммуникаций 21.01.2002 г.
Индексы: 12660 «Почта России»,
 63246 «Пресса России», «Роспечать»,
 13246 в Казахстане
АДРЕС РЕДАКЦИИ:
 214000 г. Смоленск, ул. Тенишевой, д. 4А.
 Тел. (8-4812) 64-75-65, т/факс 64-75-47.
 E-mail: sekretar@smolensk.toloka.com.
Отдел распространения тел. 61-19-80.
Тел. рекламной службы в Москве:
 8-495-6469521
 E-mail: toloka_m@mail.ru.
ДЛЯ ПИСЕМ:
 214000 г. Смоленск, главпочтамт, а/я 488.
 E-mail: ds@toloka.com
Отделы распространения в Казахстане
 Агентство печати “КазПресс”:
 Департамент продаж 8 (3272) 502164,
 отдел подписки 8 (3272) 502260.
 podpiska@aif.kz;
 факс 8(3272) 736770
 ТОО “Бурда Алатау Пресс”
 8(3272) 79-95-78, 79-64-91
 E-mail: alex@burda-press.kz
 Цена свободная
 Подписана в печать 02.2008 г.
 Время подписания в печать 16.00
 Тираж 84600 экз.
 Заказ № 3247.
 Отпечатана в ООО “ВЕСКО”
 (603000 г. Н. Новгород, ул. Костина, 13).
 Газета набрана и сверстана
 в компьютерном центре «Толоки».
 Редакция имеет право опубликовывать
 любые присланные в свой адрес произведения,
 обращения читателей, письма, иллюстрирован-
 ные материалы.
 Факт пересылки означает согласие их ав-
 тора на передачу редакции всех исключительных
 прав на использование произведения на терри-
 тории стран СНГ, Литвы, Латвии в любой форме
 и любым способом.
 Р — на правах рекламы.
 Редакция не несет ответственности за со-
 держание рекламных объявлений и имеет право
 отказаться от публикации рекламы.
 Рукописи не рецензируются и не возвра-
 щаются.
 Авторы опубликованных материалов
 несут ответственность за точность приведенных
 фактов.
 В связи с вводом в действие Налогового,
 Трудового кодекса гонорар и призы вы сможете
 получить только при указании номера страхового
 свидетельства по пенсионному фонду, даты рожде-
 ния, паспортных данных, адреса прописки.

Сегодня также вышли:
 “Волшебный”, “Народный
 доктор”, “Цветок”,
 “Копилка семейных советов”,
 “Кухонька Михалыча”,
 “Лечитесь с нами”, “Счастливая
 мама”, “Золотые рецепты
 наших читателей”, “Домашние
 цветы”, “Салаты и закуски”
 серии “Самобранка”.

**Следующий номер газеты
 выйдет 4 марта 2008 г.**

Ирландское кружево

Мне очень нравится сшивное ирландское кружево. На фото — моя дочь Елена в кофточке, выполненной в данной технике. Скопировать такую вещь сложно, поэтому рекомендую связать элементы по приведенным схемам, а затем придумать собственные узоры.

Сделайте выкройку в натуральную величину, затем свяжите отдельные мотивы по схемам (количество цветов и листьев — в зависимости от размера изделия). Сшейте их друг с другом, формируя задуманный узор. Выкройку лучше сделать на ткани, мотивы приметать к ней лицевой стороной вниз.

Основной прием изготовления цветов — вязание по спирали, при этом количество лепестков увеличивается с каждым рядом.

Кофточка связана из хлопчатобумажных ниток «макси», крючок №1,5.

После сшивания готовое изделие с изнанки отпарить.

Когда от работы остаются неиспользованные мотивы, я делаю из них картины или панно. Некоторые из них — «Утро», «Цветочный ковер», «Бабочки», «Африка» — представляю на конкурс.

Работы выполнены в технике лоскутной аппликации. На жесткую основу наклеиваю из лоскутков задуманный фон. Лоскутки промазываю не клеем, а окунаю в горячий раствор желатина (более густой, чем для приготовления желе). Поверх приклеиваю цветы: окунаю в желатин и слегка промазываю клеем «Момент». После высыхания сбрызгиваю изделие акриловым лаком.

Антонина БОБРОВА,
п. Вязы Курской обл.
Фото автора.

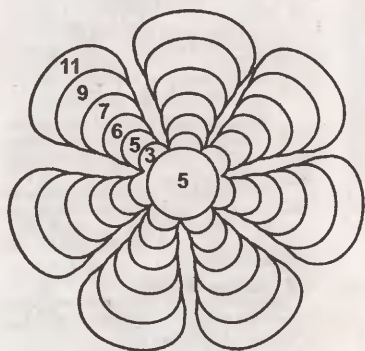

Розочка

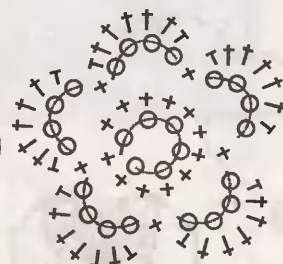

Зеленый цветок

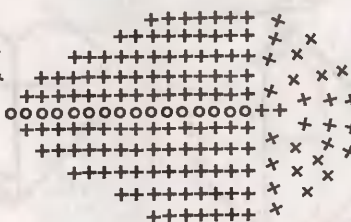

Листок

